



***SR-B 9, SR-B 17, SR-B 26,
SR-B 26-HD, SR-B 18, SR-B 20,
SR-B 21, SR-B 400, XCT-B 400W***



Gebruiksaanwijzing





EU DECLARATION OF CONFORMITY

According to
The Low Voltage Directive 2014/35/EU
The RoHS Directive 2011/65/EU

Type of equipment

TIG welding torch

Type designation

Air/gas-cooled variants:

SR-B 9, 9FX and 9V;
SR-B 17, 17FX and 17V;
SR-B 26, 26FX and 26V;
SR-B 26-HD, 26FX-HD and 26V-HD.

Liquid-cooled variants:

SR-B 18 and 18FX;
SR-B 20 and 20FX;
SR-B 21 and 21FX;
SR-B 400; XCT-B 400W.

Brand name or trademark

ESAB

Manufacturer or his authorised representative established within the EEA**Name, address, and telephone No:**

ESAB AB
Lindholmsallén 9, Box 8004, SE-402 77 Göteborg, Sweden
Phone: +46 31 50 90 00, www.esab.com

The following harmonised standard in force within the EEA has been used in the design:

EN 60974-7:2013, Arc Welding Equipment - Part 7: Torches

By signing this document, the undersigned declares as manufacturer, or the manufacturer's authorised representative established within the EEA, that the equipment in question complies with the safety requirements stated above.

Date

Gothenburg
2019-08-26

Signature

Flavio Santos
General Manager,
Global Equipment Solutions

CE 2019

1	VEILIGHEID	4
2	INLEIDING	8
	2.1 Overzicht	8
3	TECHNISCHE GEGEVENS	9
4	BEDIENING	11
	4.1 Algemeen	11
	4.2 Aansluitingen	11
	4.3 Elektrodeselectie	11
	4.4 Slijpen	12
	4.5 Buigen van de flexibele toorts	12
	4.6 Toortsen met klep	12
5	ONDERHOUD	13
	5.1 Dagelijks	13
6	PROBLEMEN OPLOSSEN	14
7	RESERVEONDERDELEN BESTELLEN	15
	BESTELNUMMERS	16
	SLIJTDELEN	18

1 VEILIGHEID

Zoals gebruikt in deze handleiding: **Betekent Let op! Wees Alert!**



GEVAAR!

Betekent een direct gevaar dat, indien niet vermeden, kan leiden tot direct en ernstig persoonlijk letsel of overlijden.



WAARSCHUWING!

Betekent een mogelijk gevaar dat kan leiden tot persoonlijk letsel of overlijden.



VOORZICHTIG!

Betekent een gevaar dat kan leiden tot beperkt persoonlijk letsel.



WAARSCHUWING!

Lees de instructiehandleiding vóór gebruik goed door en volg de richtlijnen op alle labels, de veiligheidsprocedures van de werkgever en de veiligheidsbladen (SDS) op.



De gebruikers van ESAB-apparatuur zijn er uiteindelijk verantwoordelijk voor erop toe te zien dat iedereen die met of in de nabijheid van de apparatuur werkt, alle toepasselijke veiligheidsmaatregelen in acht neemt. Deze veiligheidsmaatregelen moeten voldoen aan de eisen die voor dit type apparatuur gelden. De volgende aanbevelingen moeten in acht worden genomen naast de standaardvoorschriften die op de werkplek van kracht zijn.

Alle werkzaamheden moeten worden uitgevoerd door daartoe getraind personeel dat goed bekend is met de werking van de apparatuur. Onjuiste bediening van de apparatuur kan leiden tot gevaarlijke situaties die letsel voor de gebruiker en schade aan de apparatuur tot gevolg kunnen hebben.

1. Iedereen die de apparatuur gebruikt, moet bekend zijn met:
 - de werking ervan
 - de plaats van de noodstopknoppen
 - de werking ervan
 - de toepasselijke veiligheidsmaatregelen
 - het las- en snijproces of ander doelmatig gebruik van de apparatuur
2. De gebruiker moet ervoor zorgen dat:
 - er zich geen onbevoegde personen ophouden binnen het werkbereik van de apparatuur wanneer deze wordt ingeschakeld
 - niemand onbeschermd is wanneer de lasboog wordt ontstoken of er met werkzaamheden wordt begonnen
3. De werkplek moet:
 - geschikt zijn voor het beoogde doel
 - tochtvrij zijn

4. Persoonlijke beschermingsmiddelen:
 - Draag altijd de aanbevolen persoonlijke beschermingsmiddelen, zoals een veiligheidsbril, vlambestendige kleding, veiligheidshandschoenen
 - Draag geen loszittende kledingstukken of sieraden zoals sjaals, armbanden, ringen, etc. die kunnen vastraken of brandwonden kunnen veroorzaken
5. Algemene veiligheidsmaatregelen:
 - Controleer of de aardkabel goed is vastgezet
 - Werkzaamheden aan hoogspanningsapparatuur **mogen uitsluitend worden uitgevoerd door een gekwalificeerde elektricien**
 - Geschikte brandblusapparatuur moet duidelijk gemarkeerd en gemakkelijk bereikbaar zijn
 - Smeer- en onderhoudswerkzaamheden mogen **niet** worden uitgevoerd aan in bedrijf zijnde apparatuur



WAARSCHUWING!

Lassen en snijden met een lasboog kan gevaarlijk zijn voor uzelf en anderen. Neem voorzorgsmaatregelen als u gaat lassen en snijden.



ELEKTRISCHE SCHOK - Kan dodelijk zijn

- Installeer en aard de unit volgens de instructiehandleiding.
- Raak de elektrische onderdelen of elektroden niet aan met uw blote handen, natte handschoenen of natte kleding.
- Zorg dat u geïsoleerd van het werkstuk en aarde werkt.
- Zorg voor een veilige werkhouding



ELEKTROMAGNETISCHE VELDEN - Kunnen gevaar opleveren voor uw gezondheid

- Lassers met pacemakers moeten hun arts raadplegen voordat ze aan laswerkzaamheden beginnen. EMV kan met sommige pacemakers interfereren.
- Blootstelling aan EMV kan andere effecten op de gezondheid hebben die nu nog onbekend zijn.
- Lassers moeten altijd de volgende procedures volgen om de blootstelling aan elektromagnetische velden te minimaliseren:
 - Leg de elektrode en de werkkabels samen aan dezelfde kant van uw lichaam. Zet ze indien mogelijk met tape vast. Zorg ervoor dat uw lichaam zich nooit tussen de toorts en de werkkabels bevindt. Draai de toorts of werkkabel nooit rond uw lichaam. Houd de stroombron en laskabels zo ver mogelijk uit de buurt van uw lichaam.
 - Sluit de werkkabel zo dicht mogelijk bij het te lassen gebied op het werkstuk aan.



ROOK EN GASSEN - Kunnen een gevaar opleveren voor uw gezondheid

- Houd uw hoofd uit de gevaarlijke lasrook.
- Gebruik ventilatie en/of afzuiging bij de lasboog om gassen en rook uit uw inademingsgebied en werkgebied af te voeren.



BOOGSTRALING - Kunnen de ogen beschadigen en de huid verbranden

- Bescherm uw ogen en lichaam. Gebruik het juiste lasscherm en de juiste filterlens en draag beschermende kleding.
- Bescherm omstanders m.b.v. schermen of lasgordijnen.



LAWAAI - Te veel geluid kan uw gehoor beschadigen.

Bescherm uw oren. Draag oorbeschermers of andere gehoorbescherming.



BEWEGENDE DELEN - Kunnen letsel veroorzaken



- Houd alle deuren, panelen en kappen gesloten en zorg ervoor dat ze goed op hun plaats vastzitten. Laat kappen alleen door gekwalificeerd personeel verwijderen indien onderhoud nodig is en/of problemen moeten worden opgespoord en verholpen. Breng de panelen of kappen weer aan en sluit deuren nadat de servicewerkzaamheden zijn voltooid en voordat de motor wordt gestart.
- Schakel de motor uit voordat er een eenheid wordt geïnstalleerd of aangesloten.
- Houd uw handen, haar, losse kleding en gereedschap uit de buurt van bewegende delen.



BRANDGEVAAR

- Vonken (spatten) kunnen brand veroorzaken. Zorg dat er geen brandbare materialen in de buurt zijn.
- Niet gebruiken bij gesloten containers.



HEET OPPERVLAK - Onderdelen kunnen brandwonden veroorzaken

- Raak onderdelen niet met blote handen aan.
- Laat het apparaat afkoelen voordat u er werkzaamheden aan uitvoert.
- Gebruik voor het hanteren van hete onderdelen geschikte gereedschappen en/of geïsoleerde lashandschoenen om brandwonden te voorkomen.

STORING - Neem bij storingen contact op met een deskundige monteur.

BESCHERM UZELF EN ANDEREN!



VOORZICHTIG!

Dit product is alleen bedoeld voor booglassen.



WAARSCHUWING!

Gebruik de stroombron niet voor het ontdooien van bevroren leidingen.



VOORZICHTIG!

Class A-apparatuur is niet bedoeld voor gebruik in woonomgevingen waar de elektrische stroom wordt geleverd via het openbare elektriciteitsnet, dat een lage spanning heeft. In dergelijke omgevingen kunnen moeilijkheden ontstaan met de elektromagnetische compatibiliteit van Class A-apparatuur als gevolg van geleidings- en stralingsverstoringen.

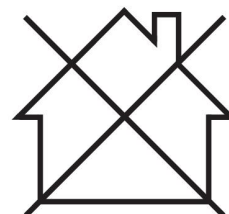



LET OP!

Breng afgedankte elektronische apparatuur naar een recyclestation!

In overeenstemming met de Europese richtlijn 2012/19/EG betreffende afgedankte elektrische en elektronische apparatuur en de toepassing hiervan overeenkomstig nationale regelgeving, moet elektrische en/of elektronische apparatuur aan het einde van de levensduur naar een recyclestation worden gebracht.

Als verantwoordelijke voor de apparatuur moet u zelf informatie inwinnen over goedgekeurde inzamelpunten.

Neem voor meer informatie contact op met de dichtstbijzijnde ESAB-dealer.

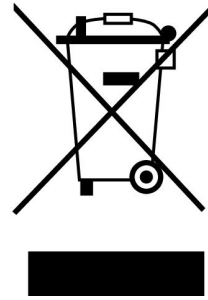

Het leveringsprogramma van ESAB omvat een assortiment lasaccessoires en persoonlijke beschermingsmiddelen. Voor bestelinformatie kunt u contact opnemen met uw lokale ESAB-dealer of onze website bezoeken.

2 INLEIDING

2.1 Overzicht

De TIG-toortsen **SR-B 9, SR-B 17, SR-B 26, SR-B 26-HD, SR-B 18, SR-B 20, SR-B 21, SR-B 400 en XCT-B 400W** zijn bedoeld voor handmatig TIG-lassen en zijn met water- of luchtkoeling leverbaar.

Bepaalde modellen zijn leverbaar met flexibele koppen voor onbeperkte beweging op moeilijk bereikbare plaatsen.

De accessoires voor dit product zijn vermeld in het hoofdstuk "ACCESSOIRES" in deze handleiding.







De TIG-toorts wordt geleverd met:



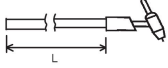

- vervangingsonderdelen (behalve elektroden):
 - Ø 1,6 mm (0,063 inch) SR-B 9
 - Ø 2,4 mm (0,094 inch) SR-B 17
 - Ø 2,4 mm (0,094 inch) SR-B 26
 - Ø 2,4 mm (0,094 inch) SR-B 26-HD
 - Ø 2,4 mm (0,094 inch) SR-B 20
 - Ø 2,4 mm (0,094 inch) SR-B 21
 - Ø 2,4 mm (0,094 inch) SR-B 400
 - Ø 2,4 mm (0,094 inch) XCT-B 400W
- instructiehandleiding

3 TECHNISCHE GEGEVENS



Bedrijfstemperatuur: -10 tot +40 °C (+14 tot +104 °F)

Transporttemperatuur: -20 tot +55 °C (+4 tot +131 °F)

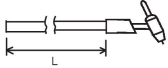
	SR-B 9 9FX	SR-B 9V	SR-B 17 17FX	SR-B 17V	SR-B 26 26FX	SR-B 26V
AC [A] / %	80/60		100/60		140/60	
DC [A] / %	110/60		140/60		200/60	
 Ømm	0,5-1,6 mm (0,02 – 0,063 inch)		0,5-2,4 mm (0,02 – 0,094 inch)		0,5-4,0 mm (0,02 – 0,157 inch)	
	Ar Ar/He					
	4 en 8 m (13 en 26 ft)					
 0.5 A @ 42 V Max	X	-	X	-	X	-
 max. kV	12 kV					
 Up max. V	113 V					

	SR-B 26-HD 26FX-HD	SR-B 26V-HD	SR-B 18 18FX	SR-B 20 20FX	SR-B 21 21FX	SR-B 400	XCT-B 400W
	-	-	X	X	X	X	X
 Max. °C	-		70 °C (158 °F)				
AC [A] / %	160/60		225/100	160/100	240/100	315/100	
DC [A] / %	230/60		320/100	220/100	340/100	450/100	
 Ømm	0,5-4,0 mm (0,02 – 0,157 inch)			0,5-3,2 (0,02 – 0,126 inch)		1,0-4,8 (0,039 – 0,189 inch)	1,6-4,0 (0,063 – 0,157 inch)
	Ar Ar/He						
	4 en 8 m (13 en 26 ft)						

3 TECHNISCHE GEGEVENS

 0.5 A @ 42 V Max	X	-	X	X	X	X	X
 max. kV	12 kV						
 Up max. V	113 V						

Specificatie van het koelcircuit van de lastoorts

(alleen voor watergekoelde lastoortsen)

- Min. waterdruk: 2,5 bar
- Max. waterdruk: 4,0 bar

Het benodigde koelvermogen is afhankelijk van de toepassing, de lasparameters en de lengte van de lastoorts. Het beschikbare koelvermogen kan worden gecontroleerd door de retourtemperatuur van de koelvloeistof te meten. Als de retourtemperatuur hoger is dan 60 °C (140 °F), moet het koelvermogen worden verhoogd of moet de lasstroom worden verlaagd.

Aanbevolen minimale waarden voor koelvermogen en koelvloeistofdebiet			
Lasstroom / Lengte van de lastoorts	Tot 300 A DC / 210 A AC	Tot 450 A DC / 315 A AC	Tot 500 A DC / 350 A AC
4 m	1,0 kW / 1,0 l/min	1,2 kW / 1,2 l/min	1,6 kW / 1,4 l/min
8 m	1,6 kW / 1,2 l/min	2,0 kW / 1,4 l/min	2,5 kW / 1,7 l/min

Raadpleeg voor andere toepassingsparameters of langere kabels de aanvullende documenten die mogelijk bij uw lastoorts zijn geleverd.



VOORZICHTIG!

Retourtemperaturen van meer dan 60 °C kunnen de lastoorts beschadigen of vernielen. De koeler moet altijd met voldoende koelvloeistof zijn gevuld. Raadpleeg hiervoor de gebruikershandleiding van de koeleenheid. Gebruik in geval van een hoge thermische belasting van de lastoorts een koeler met voldoende koelcapaciteit. Gebruik alleen speciale koelvloeistof met corrosieremmers voor lastoortsen. Wij raden het gebruik van ESAB-koelvloeistof aan.

Inschakelduur

De inschakelduur is de tijd uitgedrukt in een percentage van een periode van tien minuten, gedurende welke u bij een bepaalde belasting kunt lassen of snijden zonder gevaar van overbelasting. De inschakelduur geldt voor 40 °C (104 °F) of lager.

Beschermingsklasse	
De beschermingsklasse van de toorts van de machine (EN 60 529)	IP3X

Beschermingsklasse

De IP-code duidt de beschermingsklasse aan, d.w.z. de mate van bescherming tegen het binnendringen van vaste deeltjes vanaf 2,5 mm diameter. Weglating van tweede kenmerkend cijfer.

4 BEDIENING

4.1 Algemeen

Algemene veiligheidsvoorschriften voor het gebruik van de apparatuur kunt u vinden in het hoofdstuk "VEILIGHEID" in deze handleiding. Lees dit goed door voordat u de apparatuur gaat gebruiken!

Lees ook de bedieningsinstructies voor de lasonderdelen, zoals de stroombron, en sluit deze dienovereenkomstig aan.

4.2 Aansluitingen

Haal de aansluitingen voor de toorts voorzichtig aan om oververhitting van de aansluiting, interferentie, mechanische beschadiging of lekkage van vloeistof of gas te voorkomen.

Sluit de wateraansluitingen zodanig op de toorts aan dat de rode terminal altijd wordt aangesloten op de overeenkomstige rode terminal en de blauwe terminals altijd worden aangesloten op de overeenkomstige blauwe terminals.



4.3 Elektrodeselectie

Door de wolfraamelektroden te legeren met 1% tot 2% lanthaan of cerium wordt de elektronenontlading verhoogd. Dat levert een beter strijken en herstrijken op en dus een verhoogde boogstabiliteit.

Gelegerde wolfraamelektroden hebben een langere levensduur, zijn bestand tegen hogere stroomniveaus en laten minder snel wolframresten in de lasnaad achter.

Elektrode van puur wolfram (AC)	Groen	WP	Te gebruiken voor het lassen van lichtmetalen legeringen.
Met cerium gelegerde wolfraamelektrode (AC/DC)	Grijs	WC20	Te gebruiken voor het lassen van lichte metalen zoals aluminium en magnesium. De elektrodetip moet gerond zijn tijdens het lassen.
Met lanthaan gelegerde wolfraamelektrode (DC)	Goud	WL15	Over het algemeen te gebruiken voor het lassen van roestvrij staal, staal, koper, titanium, enz.
Met lanthaan gelegerde wolfraamelektrode (AC/DC)	Zwart	WL10	Te gebruiken voor het lassen van lichtmetaal-legeringen, roestvrij staal, staal, koper, titanium, enz.

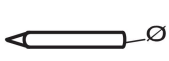
Keuzetabel

		A/AC			A/DC	
		W	CeO2	La2O3	CeO2	La2O3
1,0 mm (0,039 inch)	6,4/8,0 mm (0,252/0,315 inch)	10-60	-	15-100	70-80	20-100
1,6 mm (0,063 inch)	6,4/8,0/9,8 mm (0,252/0,315/0,386 inch)	50-100	60-90	70-160	80-140	80-160

2,4 mm (0,094 inch)	9,8/11,2/12,7 mm (0,386/0,441/0,500 inch)	100-160	90-130	110-200	150-210	120-230
3,2 mm (0,126 inch)	11,2/12,7 mm (0,441/0,500 inch)	130-180	140-190	150-205	220-320	200-305
4,0 mm (0,157 inch)	12,7 mm (0,500 inch)	180-230	200-250	180-270	330-420	250-420

4.4 Slijpen

Wolfraamelektroden moeten volgens de onderstaande tabel worden geslepen:



LET OP!

Wolfraamelektroden moeten altijd in de lengterichting worden geslepen. Als ze verkeerd geslepen worden, kan dit tot een instabiele boog leiden. Als de lasstroom wordt verhoogd, moet de hoek eveneens worden vergroot.

Bij het lassen met wisselstroom (AC) moet het uiteinde van de elektrode licht gerond zijn. Het slijpen van de elektrode is dan niet nodig. Licht slijpen van de rand is dan voldoende. Bij gecontroleerde overbelasting vormt de elektrode zichzelf. Als de tip bolvormig wordt tijdens het lassen met wisselstroom, is dit een teken dat het stroomniveau te hoog is ten opzichte van de diameter van de gebruikte elektrode.

Lasstroom	Hoek elektrode	
20 A	30°	
20–100 A	30°-90°	
100–200 A	90°-120°	
meer dan 200 A	120°	

4.5 Buigen van de flexibele toorts

De levensduur van de flexibele toorts is beperkt. De maximale buighoek is 45 graden.

De levensduur van de toortskop kan door juiste techniek worden verlengd.

Zorg er altijd voor dat de toortskop door de duim wordt ondersteund tijdens het buigen. Dit voorkomt schade bij scherpe buigingen.

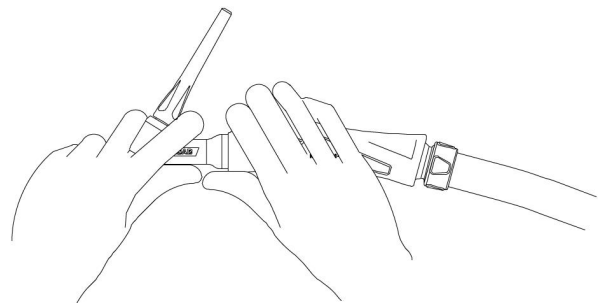

4.6 Toortsen met klep



VOORZICHTIG!

Gebruik geen TIG-toortsen met een ingebouwde klep in de toortshals bij lassystemen die zijn uitgerust met een ontstekings- en stabilisatieapparaat.

5 ONDERHOUD



LET OP!

Regelmatig onderhoud is belangrijk voor een veilige en betrouwbare werking.



WAARSCHUWING!

Voorafgaand aan het reinigen, moet u de netvoeding loskoppelen.



VOORZICHTIG!

Elk recht op de garantievoorwaarden van de leverancier vervalt als de klant tijdens de garantieperiode zelf reparaties aan het product uitvoert.

5.1 Dagelijks

- Controleer of alle kabels en slangen onbeschadigd zijn en of er geen knikken in zitten.
- Controleer of het gasmondstuk goed functioneert en geschikt is voor de betreffende klus.
- Controleer of het beschermgas gelijkmatig en zonder enige beperking stroomt.
- Controleer of de elektrode onbeschadigd en op de correcte hoek geslepen is.
- Controleer de waterstroom op de retourleiding van de eenheid.

6 PROBLEMEN OPLOSSEN

Lees de bedieningsinstructies voor de lasonderdelen, zoals de stroombron, zorgvuldig door.

Als de hieronder beschreven maatregelen het probleem niet verhelpen, kunt u contact opnemen met uw leverancier of de fabrikant.

Probleem	Oorzaak	Oplossing
De boog strijkt niet aan.	<ul style="list-style-type: none"> • Kabel of contact is slecht. • Toortselektrode is aanzienlijk geoxideerd. • Onzuiverheden in het beschermgas (vocht, lucht). • De gebruikte elektrode is te groot of te stomp bij een laag stroomniveau. 	<ul style="list-style-type: none"> • Controleer de kabel en het contact. • De elektrode nogmaals in de lengterichting slijpen. • Schoonsoelen met gas. • Plaats een kleinere elektrode.
Schakelaar reageert niet.	<ul style="list-style-type: none"> • Besturingskabel onderbroken/defect. 	<ul style="list-style-type: none"> • Controleren/repareren.
Bescherming door gas is slecht.	<ul style="list-style-type: none"> • Onzuiverheden in het beschermgas (vocht, lucht). • Onzuiverheden in het basismateriaal (roest, smeermiddel). • Beschermgas onvoldoende of afwezig. • Teveel tocht op de lasplek. • Lasspray op de gaslens of de gaskap. 	<ul style="list-style-type: none"> • Schoonsoelen met gas. • Het basismateriaal schoonmaken. • Inhoud van de gastank/slangen en de ingestelde druk controleren. • Lasplek met schermen afschermen. • Schoonmaken of vervangen.

7 RESERVEONDERDELEN BESTELLEN



VOORZICHTIG!

Reparaties en elektrisch onderhoud moeten worden uitgevoerd door een erkende onderhoudsmonteur. Gebruik alleen originele onderdelen.

SR-B 9, SR-B 17, SR-B 26, SR-B 26-HD, SR-B 18, SR-B 20, SR-B 21, SR-B 400, XCT-B 400W is ontworpen en getest in overeenstemming met de internationale en Europese norm **IEC-/ EN 60974-7**. Na voltooiing van onderhouds- of reparatiewerkzaamheden is het de verantwoordelijkheid van de persoon (of personen) die het werk heeft/hebben uitgevoerd, ervoor te zorgen dat het product nog steeds voldoet aan de eisen van de bovengenoemde norm.

Reserveonderdelen en verbruiksartikelen kunnen worden besteld via uw dichtstbijzijnde ESAB-dealer, zie esab.com. Vermeld bij het bestellen altijd het type product, het serienummer, de bestemming en het nummer van het reserveonderdeel dat u in de lijst met reserveonderdelen vindt. Dit versnelt het verzenden en garandeert een juiste levering.

BESTELNUMMERS

FX = flexible body, V = valve, HD = heavy duty, W = water cooled

Bestelnr.	Type	Branderkop			TSB 1025		TSB 3550				W
		Switch	Valve	F head	4 m 13 ft	8 m 26 ft	4 m 13 ft	8 m 26 ft	12 m 39 ft	16 m 52 ft	
0700025500	SR-B 9	X					X				
0700025501	SR-B 9	X						X			
0700025502	SR-B 9	X							X		
0700025503	SR-B 9	X								X	
0700025504	SR-B 9V		X		X						
0700025505	SR-B 9V		X			X					
0700025506	SR-B 9FX	X		X			X				
0700025507	SR-B 9FX	X		X				X			
0700025508	SR-B 17	X					X				
0700025509	SR-B 17	X						X			
0700025510	SR-B 17	X							X		
0700025511	SR-B 17	X								X	
0700025512	SR-B 17V		X		X						
0700025513	SR-B 17V		X			X					
0700025514	SR-B 17V		X				X				
0700025515	SR-B 17V		X					X			
0700025516	SR-B 17FX	X		X			X				
0700025517	SR-B 17FX	X		X				X			
0700025518	SR-B 26	X					X				
0700025519	SR-B 26	X						X			
0700025520	SR-B 26	X							X		
0700025521	SR-B 26	X								X	
0700025522	SR-B 26V		X				X				
0700025523	SR-B 26V		X					X			
0700025524	SR-B 26FX	X		X			X				
0700025525	SR-B 26FX	X		X				X			
0700025526	SR-B 26-HD	X					X				
0700025527	SR-B 26-HD	X						X			
0700025528	SR-B 26-HD	X							X		
0700025529	SR-B 26-HD	X								X	
0700025530	SR-B 26V-HD		X				X				
0700025531	SR-B 26V-HD		X					X			
0700025532	SR-B 26FX-HD	X		X			X				

BESTELNUMMERS

0700025533	SR-B 26FX-HD	X		X				X			
0700025550	SR-B 18	X					X				X
0700025551	SR-B 18	X						X			X
0700025552	SR-B 18	X							X		X
0700025553	SR-B 18	X								X	X
0700025554	SR-B 18FX	X		X			X				X
0700025555	SR-B 18FX	X		X				X			X
0700025534	SR-B 20	X					X				X
0700025535	SR-B 20	X						X			X
0700025536	SR-B 20FX	X		X			X				X
0700025537	SR-B 20FX	X		X				X			X
0700025544	SR-B 21	X					X				X
0700025545	SR-B 21	X						X			X
0700025546	SR-B 21	X							X		X
0700025547	SR-B 21	X								X	X
0700025548	SR-B 21FX	X		X			X				X
0700025549	SR-B 21FX	X		X				X			X
0700025538	SR-B 400	X					X				X
0700025539	SR-B 400	X						X			X
0700025540	XCT-B 400W	X					X				X
0700025541	XCT-B 400W	X						X			X
0700025542	XCT-B 400W	X							X		X
0700025543	XCT-B 400W	X								X	X
0463698001	Reserveonderdelenlijst										

Reserveonderdelen en verbruiksartikelen kunnen worden besteld via uw dichtstbijzijnde ESAB-dealer, zie esab.com. Vermeld bij het bestellen altijd het type product, het serienummer, de bestemming en het nummer van het reserveonderdeel dat u in de lijst met reserveonderdelen vindt. Dit versnelt het verzenden en garandeert een juiste levering.



VOORZICHTIG!

Reparaties en elektrisch onderhoud moeten worden uitgevoerd door een erkende ESAB-onderhoudsmonteur. Gebruik alleen originele ESAB-onderdelen.

Technical documentation is available on the Internet at www.esab.com.

SLIJTDELEN

Tungsten electrodes Eco

Ordering no. 150 mm	Ordering no. 175 mm	Tungsten electrodes Eco	Diameter	Colour	Code	Current
-	0151 574 009	Wolfram, pure	Ø 1.6	Green	WP	AC
0151 574 245	-	Wolfram, pure	Ø 2.0	Green	WP	AC
0151 574 210	0151 574 010	Wolfram, pure	Ø 2.4	Green	WP	AC
0151 574 211	0151 574 011	Wolfram, pure	Ø 3.2	Green	WP	AC
-	0151 574 012	Wolfram, pure	Ø 4.0	Green	WP	AC
0151 574 237	0151 574 037	Cerium 2%	Ø 1.6	Grey	WC20	AC/DC
0151 574 242	-	Cerium 2%	Ø 2.0	Grey	WC20	AC/DC
0151 574 238	0151 574 038	Cerium 2%	Ø 2.4	Grey	WC20	AC/DC
0151 574 239	0151 574 039	Cerium 2%	Ø 3.2	Grey	WC20	AC/DC
0151 574 240	0151 574 040	Cerium 2%	Ø 4.0	Grey	WC20	AC/DC
0151 574 230	0151 574 050	Lanthanum 1.5%	Ø 1.0	Gold	WL15	AC/DC
0151 574 231	0151 574 051	Lanthanum 1.5%	Ø 1.6	Gold	WL15	AC/DC
0151 574 243	0151 574 246	Lanthanum 1.5%	Ø 2.0	Gold	WL15	AC/DC
0151 574 232	0151 574 052	Lanthanum 1.5%	Ø 2.4	Gold	WL15	AC/DC
0151 574 233	0151 574 053	Lanthanum 1.5%	Ø 3.2	Gold	WL15	AC/DC
0151 574 234	0151 574 054	Lanthanum 1.5%	Ø 4.0	Gold	WL15	AC/DC
0151 574 235	0151 574 055	Lanthanum 1.5%	Ø 4.8	Gold	WL15	AC/DC

SR-B 9, SR-B 20, SR-B 21

Nozzles, collets, collet bodies and gas lenses:

Bold = standard delivery

Item	Size	Description	Ordering no.
1	Long	Back cap	0365 310 051
	Medium		0365 310 050
	Short		0365 310 049
2		Heat shield	0366 960 017
3		Adaptor Jumbo gas lens	0157 123 026
4	Ø 0.5	Collet standard	0365 310 027
	Ø 1.0		0365 310 028
	Ø 1.6	Std. for SR-B 9	0365 310 029
	Ø 2.0		0700 025 662
	Ø 2.4	Std. for SR-B 20/21	0365 310 030
	Ø 3.0		0700 025 663
	Ø 3.2		0365 310 091

5	Ø 1.0	Collet body standard	0365 310 037
	Ø 1.6	Std. for SR-B 9	0365 310 038
	Ø 2.4	Std. for SR-B 20/21	0365 310 039
	Ø 3.2		0365 310 090
6	Ø 1.0	Collet body with gas lens	0157 121 016
	Ø 1.6		0157 121 017
	Ø 2.4		0157 121 018
	Ø 3.2		0157 121 041
7	Ø 6.4 (No. 4)	Gas nozzle standard	0365 310 044
	Ø 8.0 (No. 5)	L=30 mm	0365 310 045
	Ø 9.8 (No. 6)	Std. for SR-B 9	0365 310 046
	Ø 11.2 (No.7)	Std. for SR-B 20/21	0365 310 047
	Ø 12.7 (No. 8)		0365 310 048
	Ø 15.9 (No. 10)		0588 000 440
not illustrated	Ø 5.0 (No. 3)	Gas nozzle standard	0700 025 664
	Ø 6.4 (No. 4)	L=48 mm	0700 025 665
	Ø 8.0 (No. 5)		0700 025 666
	Ø 9.5 (No. 6)		0700 025 667
	Ø 6.5 (No. 4)	L=63 mm	0700 025 668
	Ø 8.0 (No. 5)		0700 025 669
	Ø 9.5 (No. 6)		0700 025 670
	Ø 6.5 (No. 4)	L=89 mm	0700 025 671
8	Ø 6.4 (No.4)	Gas nozzle for gas lens	0157 121 032
	Ø 8.0 (No.5)	L=25.5 mm	0157 121 033
	Ø 9.8 (No.6)		0157 121 034
	Ø 11.2 (No.7)		0157 121 039
	Ø 12.7 (No.8)		0157 121 040
	Ø 16.0 (No. 10)		0700 025 698
not illustrated	Ø 6.4 (No. 4)	Gas nozzle for gas lens	0700 025 658
	Ø 8.0 (No. 5)	L=35 mm	0700 025 659
	Ø 9.8 (No. 6)		0700 025 660
	Ø 11.2 (No.7)		0700 025 661
	Ø 16.0 (No. 10)		0700 025 699
9	Ø 1.0	Collet for Jumbo gas lens	0700 025 672
	Ø 1.6		0700 025 673
	Ø 2.4		0700 025 674
	Ø 3.2		0700 025 675

10	Ø 1.0-1.6	Gas lens, Jumbo	0700 025 676
	Ø 2.4		0700 025 677
	Ø 3.2		0700 025 678
11	Ø 9.8 (No. 6)	Gas nozzle for Jumbo gas lens	0157 123 088
	Ø 12.7 (No. 8)		0157 123 089
	Ø 15.9 (No. 10)	L=48 mm	0588 000 438
	Ø 19.0 (No. 12)		0157 123 098
	Ø 24.0		0588 000 437
	Ø 24.0	L=34 mm	0700 025 679

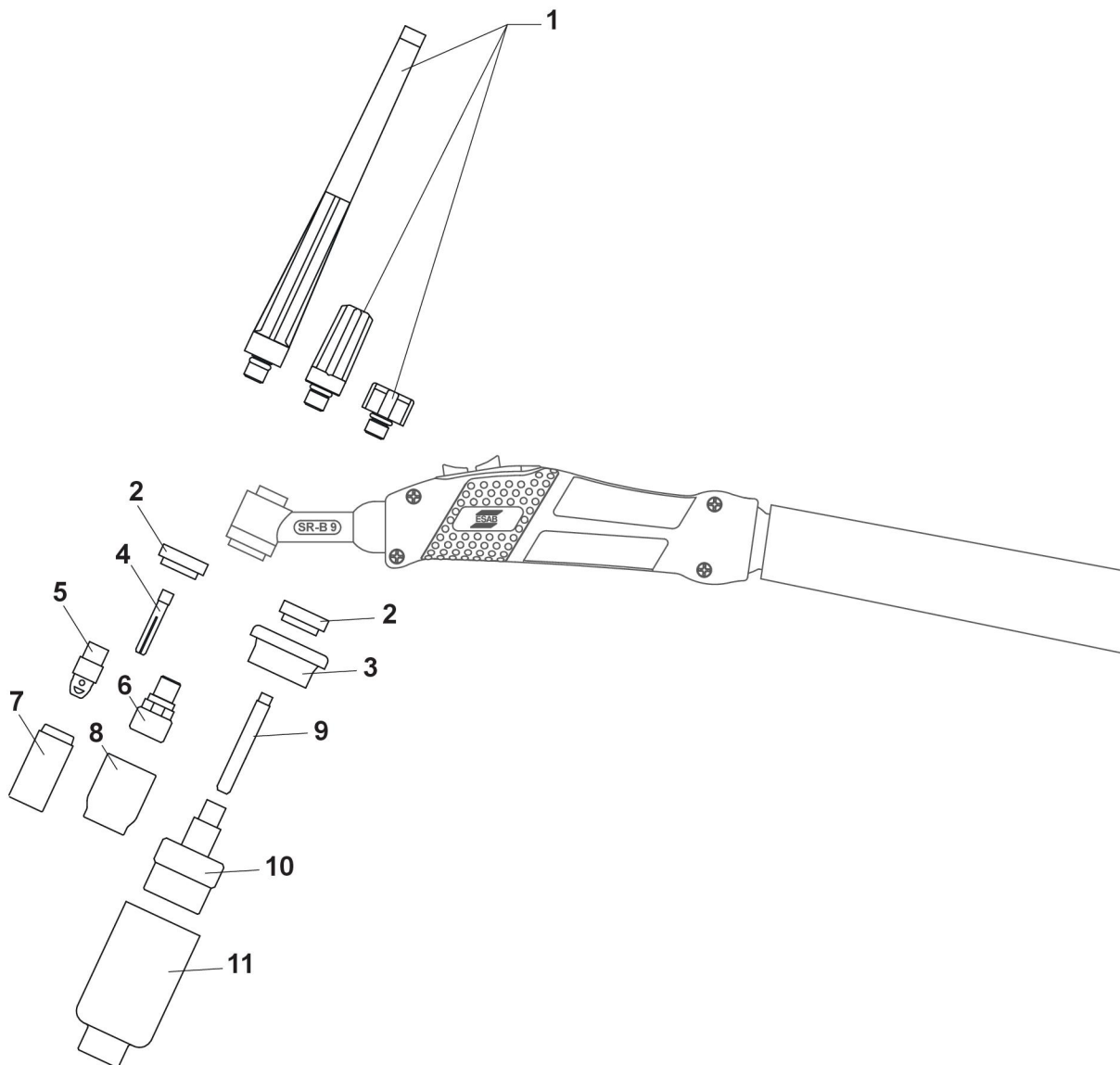

SR-B 17, SR-B 26, SR-B 18

Nozzles, collets, collet bodies and gas lenses:

Bold = standard delivery

Item	Size	Description	Ordering no.
1	Long	Back cap	0157 123 029
	Medium		0588 000 591
	Short		0157 123 028
2		Heat shield small	0700 025 680
3		Heat shield	0366 960 016
4		Heat shield gas lens	0366 960 020
5		Heat shield large gas lens	0366 960 021
6	Ø 1.0	Collet standard and for gas lens, short	0349 501 216
	Ø 1.6		0349 501 217
	Ø 2.4		0349 501 218
	Ø 3.2		0349 501 219
7	Ø 0.5	Collet standard and for gas lens	0157 123 009
	Ø 1.0		0157 123 010
	Ø 1.6		0157 123 011
	Ø 2.0		0700 025 681
	Ø 2.4		0157 123 012
	Ø 3.0		0700 025 682
	Ø 3.2		0157 123 013
	Ø 4.0		0157 123 014
8	Ø 1.0-1.6	Collet body short	0700 025 683
	Ø 2.0-2.4		0700 025 684
	Ø 3.2		0700 025 685
9	Ø 1.0-1.6	Collet body with gas lens, short	0700 025 686
	Ø 2.4		0700 025 687
	Ø 3.2		0700 025 688
10	Ø 0.5-1.6	Collet body standard	0157 123 016
	Ø 2.0-2.4		0157 123 017
	Ø 3.0-3.2		0157 123 018
	Ø 4.0		0157 123 019
11	Ø 1.0	Collet body with gas lens, standard	0157 123 021
	Ø 1.6		0157 123 022
	Ø 2.0-2.4		0157 123 023
	Ø 3.0-3.2		0157 123 024
	Ø 4.0		0157 123 025

12	Ø 1.0	Collet body with extra large gas lens	0157 123 083
	Ø 1.6		0157 123 084
	Ø 2.0-2.4		0157 123 085
	Ø 3.0-3.2		0157 123 086
	Ø 4.0		0588 000 087
13	Ø 6.4 (No. 4)	Gas nozzle L=30 mm	0365 310 044
	Ø 8.0 (No. 5)		0365 310 045
	Ø 9.8 (No. 6)		0365 310 046
	Ø 11.2 (No. 7)		0365 310 047
	Ø 12.7 (No. 8)		0365 310 048
	Ø 15.9 (No. 10)		0588 000 440
14	Ø 6.4 (No. 4)	Gas nozzle for gas lens, short L=25.5 mm	0157 121 032
	Ø 8.0 (No. 5)		0157 121 033
	Ø 9.8 (No. 6)		0157 121 034
	Ø 11.2 (No. 7)		0157 121 039
	Ø 12.7 (No. 8)		0157 121 040
15	Ø 6.4 (No. 4)	Gas nozzle standard L=47 mm	0157 123 052
	Ø 8.0 (No. 5)		0157 123 053
	Ø 9.8 (No. 6)		0157 123 054
	Ø 11.2 (No. 7)		0157 123 055
	Ø 12.7 (No. 8)		0157 123 056
	Ø 15.9 (No. 10)		0588 000 442
	Ø 19 (No. 12)		0588 000 441
16	Ø 6.4 (No. 4)	Gas nozzle standard L=76 mm	0700 025 689
	Ø 8.0 (No. 5)		0700 025 690
	Ø 9.8 (No. 6)		0700 025 691
	Ø 11.2 (No. 7)		0700 025 692
17	Ø 6.4 (No. 4)	Gas nozzle for gas lens L=42 mm	0157 123 057
	Ø 8.0 (No. 5)		0157 123 058
	Ø 9.8 (No. 6)		0157 123 059
	Ø 11.2 (No. 7)		0157 123 060
	Ø 12.7 (No. 8)		0157 123 061
	Ø 17.5 (No. 11)		0588 000 439
18	Ø 6.4 (No. 4)	Gas nozzle for gas lens L=76 mm	0700 025 693
	Ø 8.0 (No. 5)		0700 025 694
	Ø 9.8 (No. 6)		0700 025 695
	Ø 11.2 (No. 7)		0700 025 696
	Ø 12.7 (No. 8)		0700 025 697

19	Ø 9.8 (No. 6)	Gas nozzle for gas lens, large L=48 mm	0157 123 088
	Ø 12.5 (No. 8)		0157 123 089
	Ø 15.9 (No. 10)		0588 000 438
	Ø 19 (No. 12)		0157 123 098
	Ø 24		0588 000 437
20	Ø 24	Gas nozzle for gas lens, short L=34 mm	0700 025 679

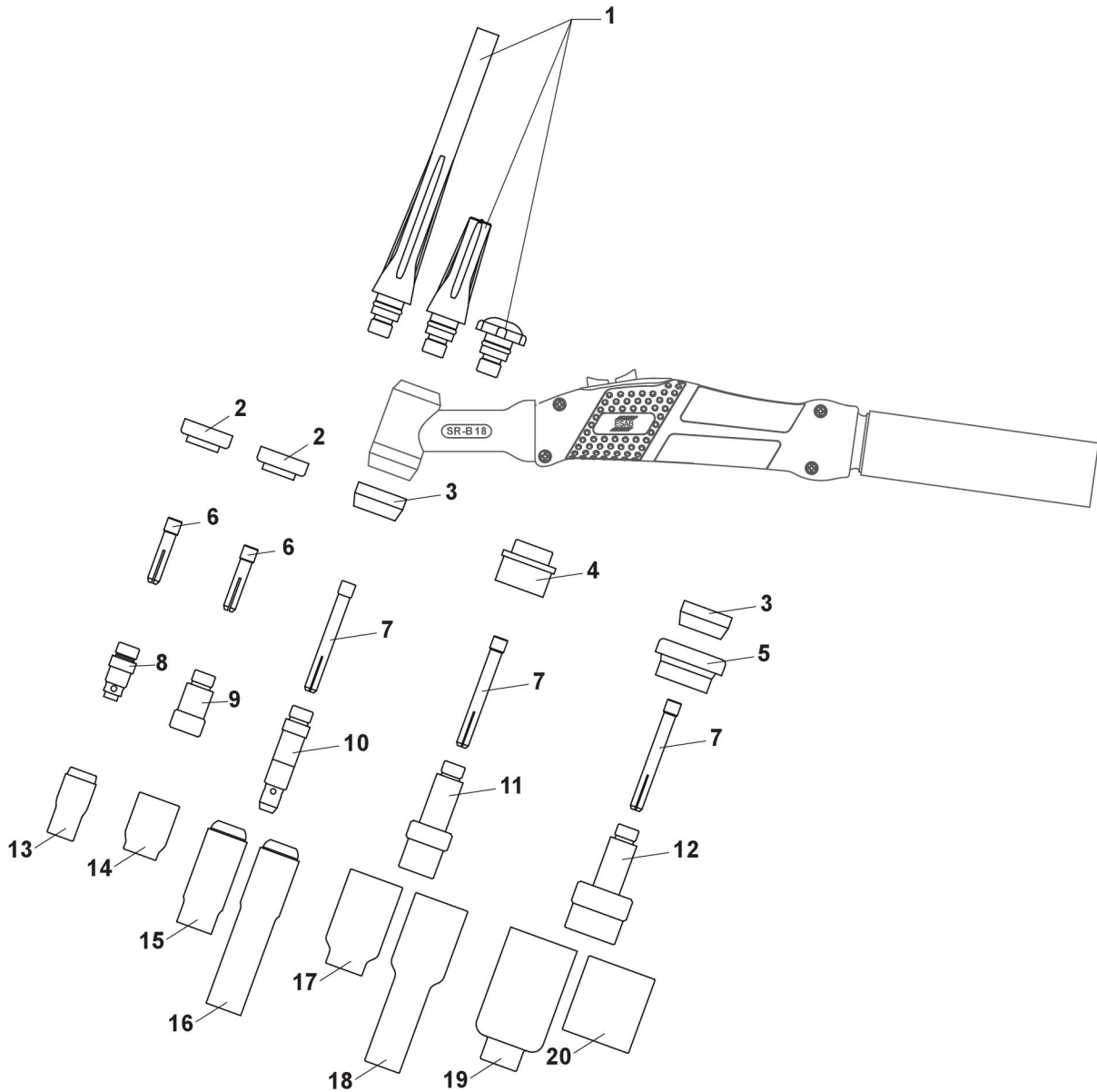

SR-B 400

Nozzles, collets, collet bodies and gas lenses:

Bold = standard delivery

Item	Size	Description	Ordering no.
1	Long	Back cap	0157 123 029
	Medium		0588 000 591
	Short		0157 123 028
2		Heat shield	0366 960 018
3	Ø 1.0	Collet standard and for gas lens	0157 123 010
	Ø 1.6		0157 123 011
	Ø 2.4		0157 123 012
	Ø 3.2		0157 123 013
	Ø 4.0		0157 123 014
4	Ø 2.4	Collet, heavy duty	0157 123 077
	Ø 3.2		0157 123 078
	Ø 4.0		0157 123 079
	Ø 4.8		0157 123 074
5	Ø 1.0-3.2	Collet body standard	0157 123 081
	Ø 3.2-4.8		0157 123 082
6	Ø 1.0	Collet body with gas lens	0157 123 091
	Ø 1.6		0157 123 092
	Ø 2.4		0157 123 093
	Ø 3.2		0157 123 094
	Ø 4.0		0157 123 095
	Ø 4.8		0157 123 075
7	Ø 6.4 (No. 4)	Gas nozzle standard and for gas lens L=42 mm	0157 123 057
	Ø 8.0 (No. 5)		0157 123 058
	Ø 9.8 (No. 6)		0157 123 059
	Ø 11.2 (No. 7)		0157 123 060
	Ø 12.7 (No. 8)		0157 123 061
	Ø 17.5		0588 000 439
8	Ø 6.4 (No. 4)	Gas nozzle standard and for gas lens L=76 mm	0700 025 693
	Ø 8.0 (No. 5)		0700 025 694
	Ø 9.8 (No. 6)		0700 025 695
	Ø 11.2 (No. 7)		0700 025 696
	Ø 12.7 (No. 8)		0700 025 697

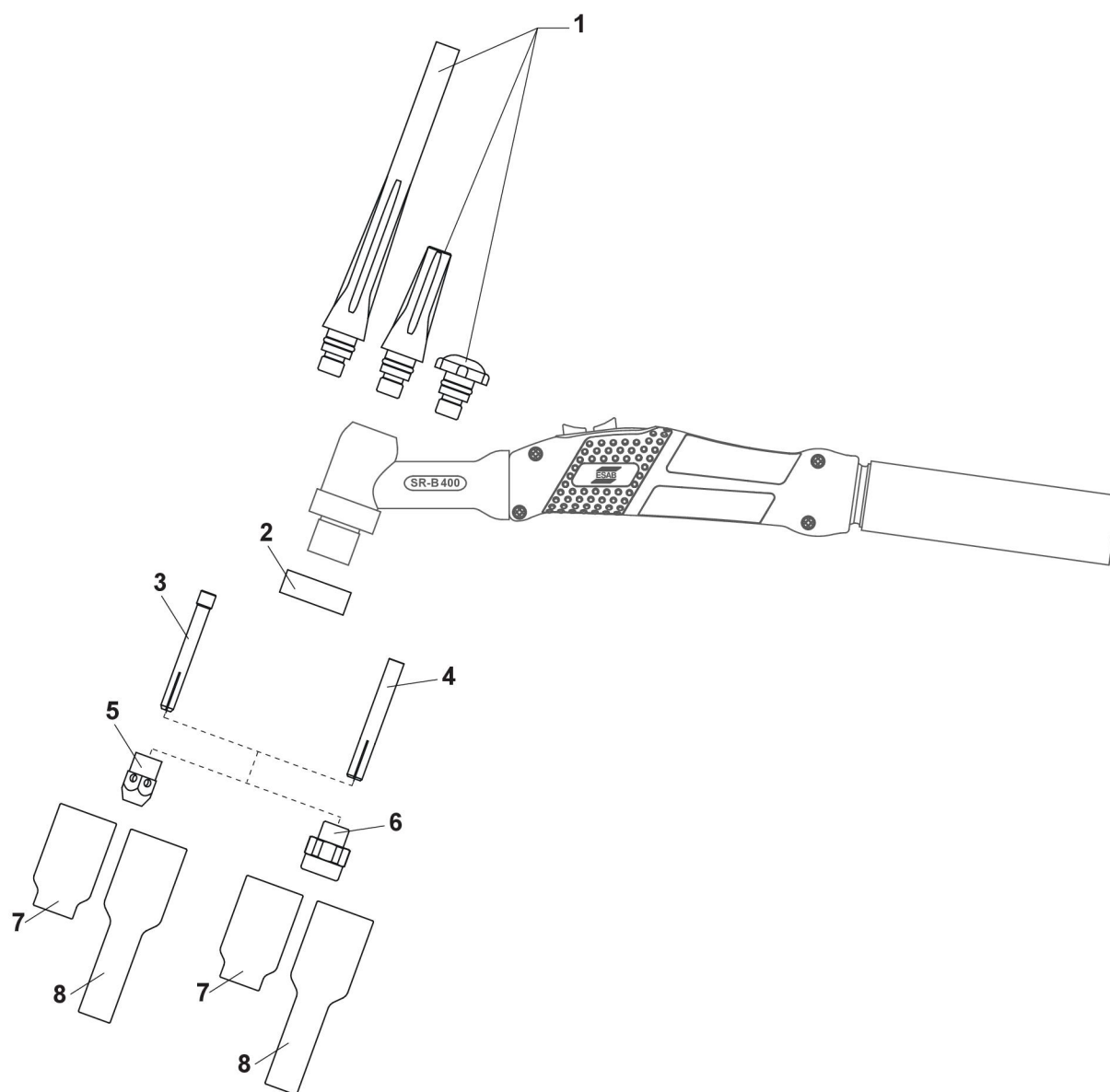

XCT-B 400W

Mondstukken, spanhulzen, spanhulshouders en gaslenzen:

Vet = standaardleveringen

Item	Size	Description	Ordering no.
1	Long	Back cap	0700 025 650
	Medium		0700 025 651
	Short		0700 025 652
2		Heat shield	0700 025 653
3	Ø 1.6	Collet standard	0700 025 654
	Ø 2.4		0700 025 655
	Ø 3.2		0700 025 656
	Ø 4.0		0700 025 657
4	Ø 6.4 (No. 4)	Gas nozzle standard	0157 121 032
	Ø 8.0 (No. 5)	L=25.5 mm	0157 121 033
	Ø 9.8 (No. 6)		0157 121 034
	Ø 11.2 (No. 7)		0157 121 039
	Ø 12.7 (No. 8)		0157 121 040
	Ø 16.0 (No. 10)		0700 025 698
5	Ø 6.4 (No. 4)	Gas nozzle standard	0700 025 658
	Ø 8.0 (No. 5)	L=35.0 mm	0700 025 659
	Ø 9.8 (No. 6)		0700 025 660
	Ø 11.2 (No. 7)		0700 025 661
	Ø 16.0 (No. 10)		0700 025 699

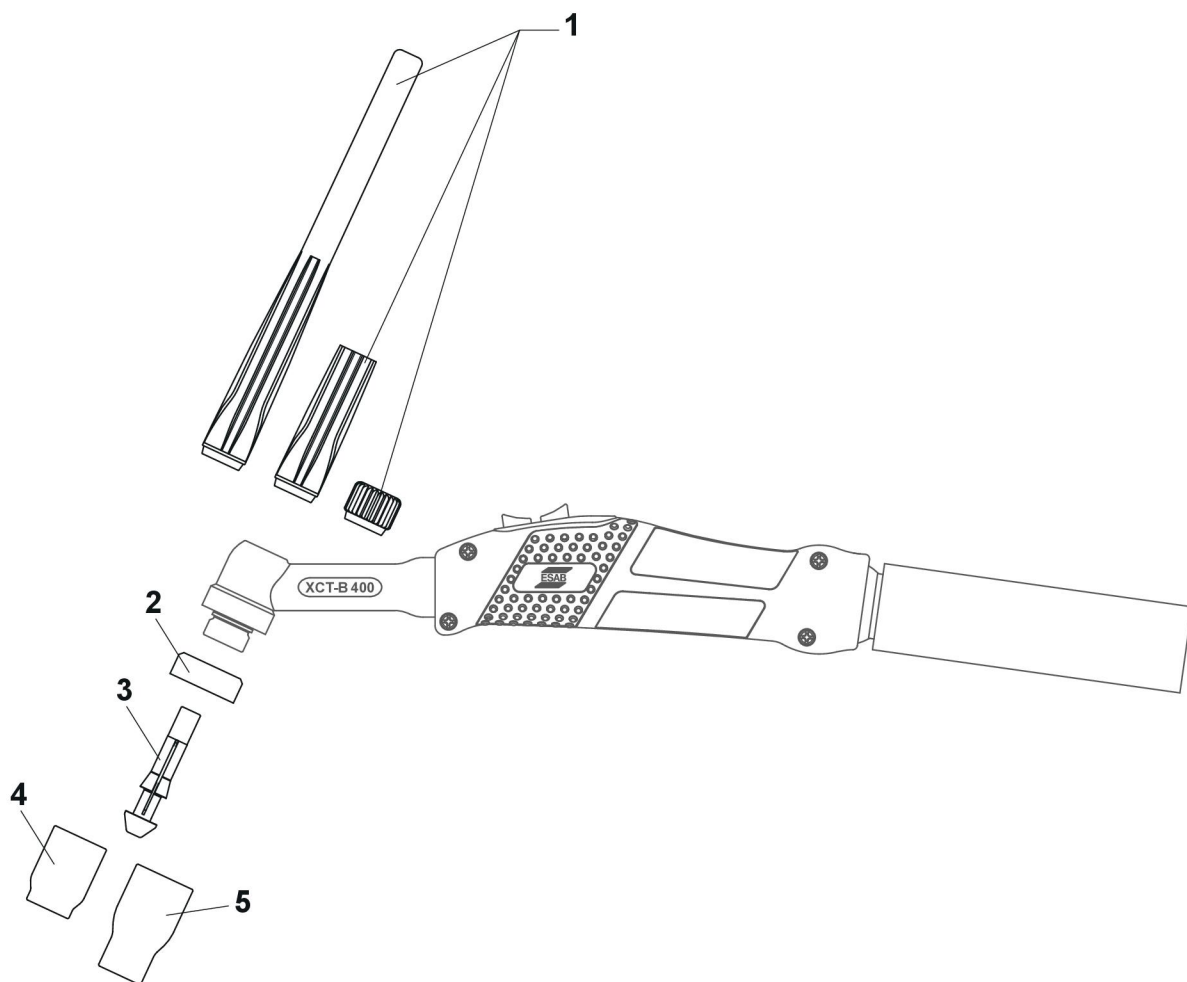



A WORLD OF PRODUCTS AND SOLUTIONS.



For contact information visit esab.com

ESAB AB, Lindholmsallén 9, Box 8004, 402 77 Gothenburg, Sweden, Phone +46 (0) 31 50 90 00

<http://manuals.esab.com>

